

40/4®

HOWE

EIN BEWEGENDES VERMÄCHTNIS

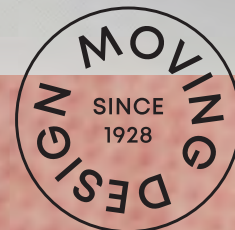

DESIGN VON DAVID ROWLAND 1964



DESIGN, DAS BEWEGT

Wir bei HOWE glauben an die Kraft der Bewegung, die Idee, dass unsere Möbel nicht nur die handwerklichen Fähigkeiten beflügeln oder die Grenzen des Designs versetzen, sondern auch die Menschen bewegen, die sie jeden Tag nutzen.

Darum bieten alle Stühle und Tische von HOWE perfekte Funktionalität. Sie können sie klappen. Sie können sie stapeln. Sie können sie an einen beliebigen Ort rollen, um die Räume, in denen Sie arbeiten, denken, lernen und kommunizieren zu optimieren.

Sie spüren auch den Komfort – am Aussehen, an der Originalität, an der Art, wie die Form der Funktion bis ins allerletzte Detail folgt.

Immer und immer wieder.

Wir sind HOWE und wir setzen auf Design, das bewegt. Seit 1928.

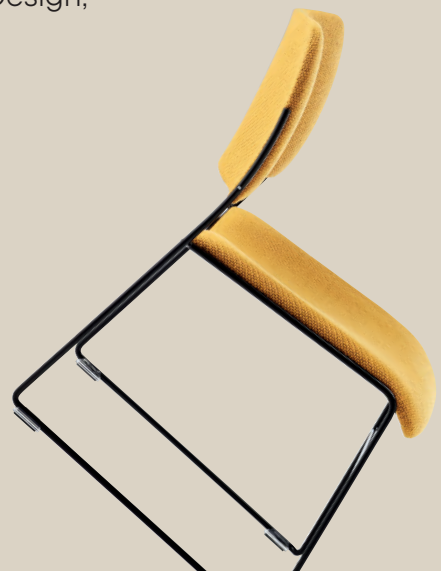



Intelligentes, zweckmäßiges, raffiniertes Design

Die Reise des 40/4 Stuhls begann eines Nachmittags in Rowlands New Yorker Wohnung, als er mit stapelbaren Stühlen experimentierte und sich selbst vor die Herausforderung stellte, ein Design zu finden, mit dem die größte Anzahl von Stühlen auf kleinstem Raum Platz findet. Schließlich stellte er fest, dass er 40 Stühle bis zu einer Höhe von 4 Fuß stapeln konnte. In den folgenden acht Jahren entwickelte Rowland den 40/4 in seiner Freizeit weiter und verfeinerte das Design ständig. Er baute 32 handgefertigte Modelle in Originalgröße, um die Prinzipien, die Form und den Komfort des Stuhls zu perfektionieren.

40/4 Stuhl
von David Rowland
1964

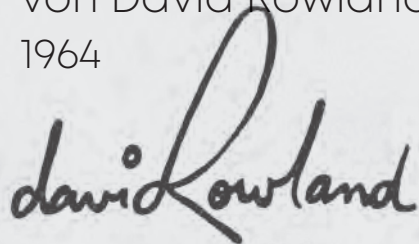

David Rowland

Designer
David Rowland



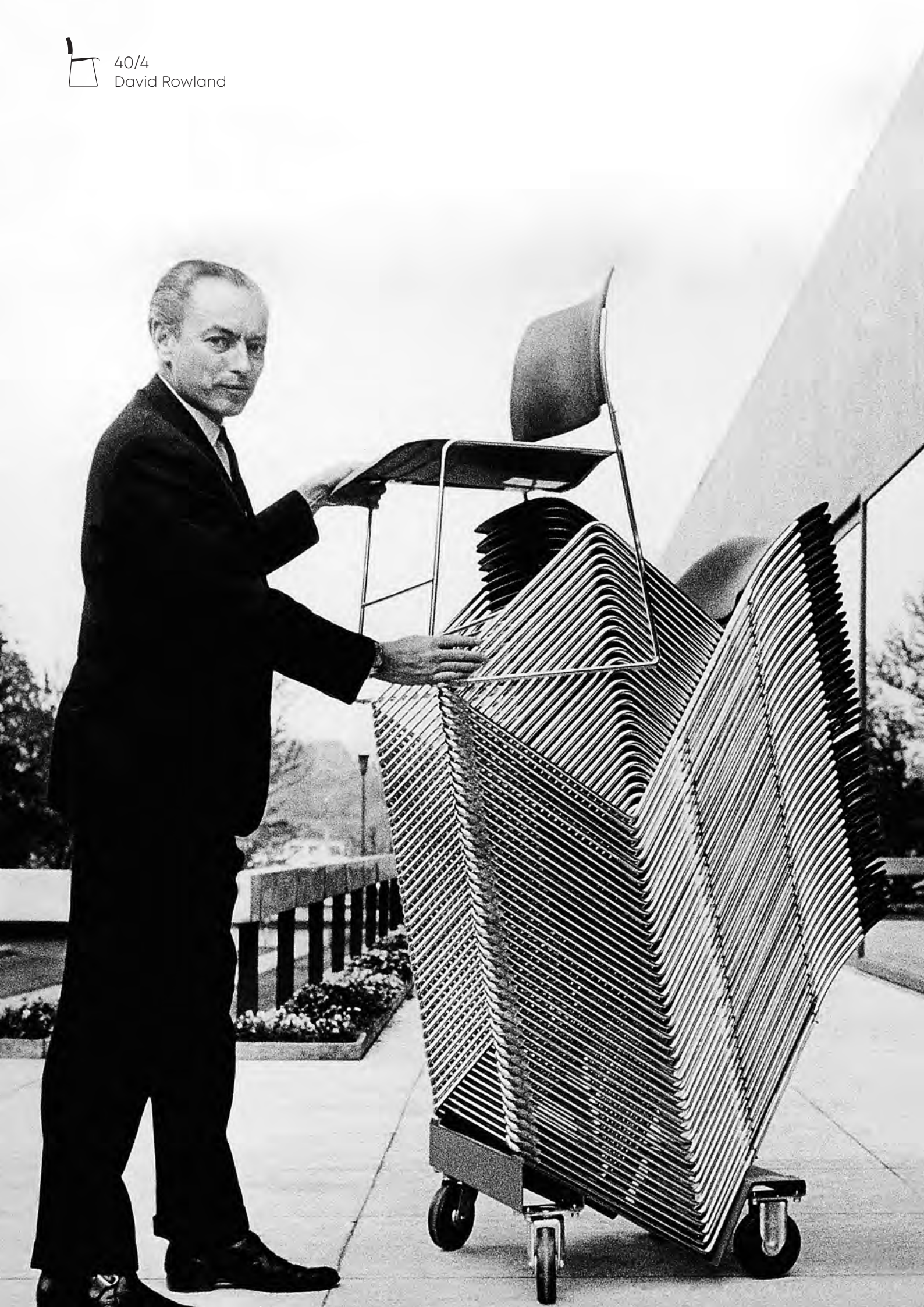



Anerkannt als der weltweit erste Stapelstuhl

Der 40/4 Stuhl gilt als eines der wichtigsten und bahnbrechendsten Designs des 20. Jahrhunderts, weil er sich kompakt stapeln lässt, überragende Ergonomie und Komfort bietet, vielseitig einsetzbar ist und eine zeitlose Anmut besitzt.



Erfahren Sie mehr: <https://davidrowland.design>





Die meisten Menschen
sehen den 40/4 als ein
richtungsweisendes Design,
das die Zeit überdauert
hat. Wir möchten ihn als ein
Vermächtnis verstehen, das
einen immer wieder aufs
Neue bewegt.

40/4

David Rowland







40/4 gepolsterte Stühle ohne Armlehne
KULTURØEN
Middelfart, Dänemark



EINFACH BEMERKENSWERT

Der stapelbare 40/4 Stuhl von David Rowland ist eines der wichtigsten Designs des 20. Jahrhunderts.

Seine eleganten Linien, seine hervorragende Ergonomie und seine unübertroffene Fähigkeit, Raum zu schaffen, ohne Platz zu beanspruchen, ziehen nach wie vor Architekten und Designer an. Als unbestrittene Ikone des multifunktionalen Designs ist der 40/4 Stuhl in Designsammlungen und Museen auf der ganzen Welt vertreten.



40/4
David Rowland

LANGLEBIGE HALTBARKEIT

Unsere strapazierfähigen Möbellösungen
bewähren sich seit über 45 Jahren
– sie werden ganz einfach zu Begleitern.

2500 Exemplare des 40/4 Stuhls von David
Rowland werden in der St.-Pauls-Kathedrale
in London seit 1973 täglich benutzt und
bewegt und sind immer noch in gutem
Zustand.





40/4 Furnierstühle ohne Armlehne
ST. PAUL'S CATHEDRAL
London, Vereinigtes Königreich



40/4
David Rowland





40/4
David Rowland



40/4 Furnierstühle ohne Armlehne
MOGENS DAHL
- INSTITUT FOR MUSIK
(INSTITUT FÜR MUSIK)
Kopenhagen, Dänemark

Optimierung des Raumes

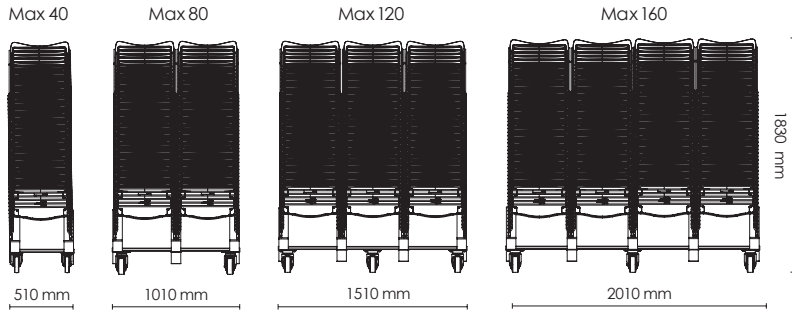

40 Stühle auf einem Einzel-Transportwagen beanspruchen nur 0,47 m² Bodenfläche.

160 Stühle auf einem Vierfach-Transportwagen beanspruchen weniger als 2 m² Bodenfläche.





40/4 Furnierstühle
ohne Armlehne
CANTERBURY CATHEDRAL
Canterbury, Vereinigtes Königreich

”

The service of design
to the world is to
be purposeful and
problem-solving.

David Rowland



Designer
David Rowland



Der 40/4 ist ebenso stark und robust wie raffiniert. Seine sanften, konturierten Linien verbergen die robuste Widerstandsfähigkeit des Stuhls. Dank seines eleganten und minimalistischen Designs fügt er sich mühelos in verschiedene architektonische Umgebungen ein.

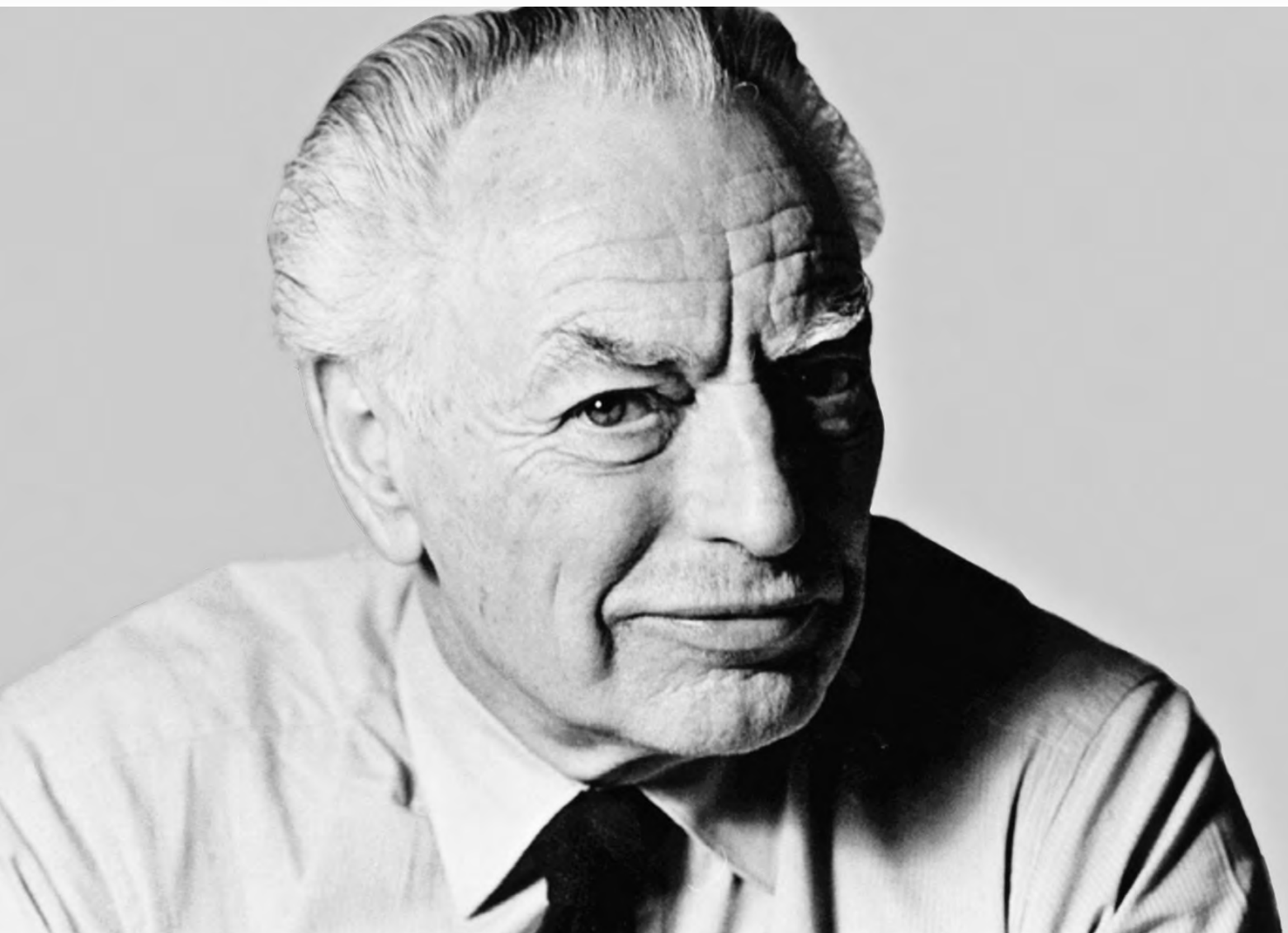







40/4
David Rowland

40/4 Stuhl

Furnier / Polyamid / Metall / Polster / Outdoor

Furnier / Polyamid

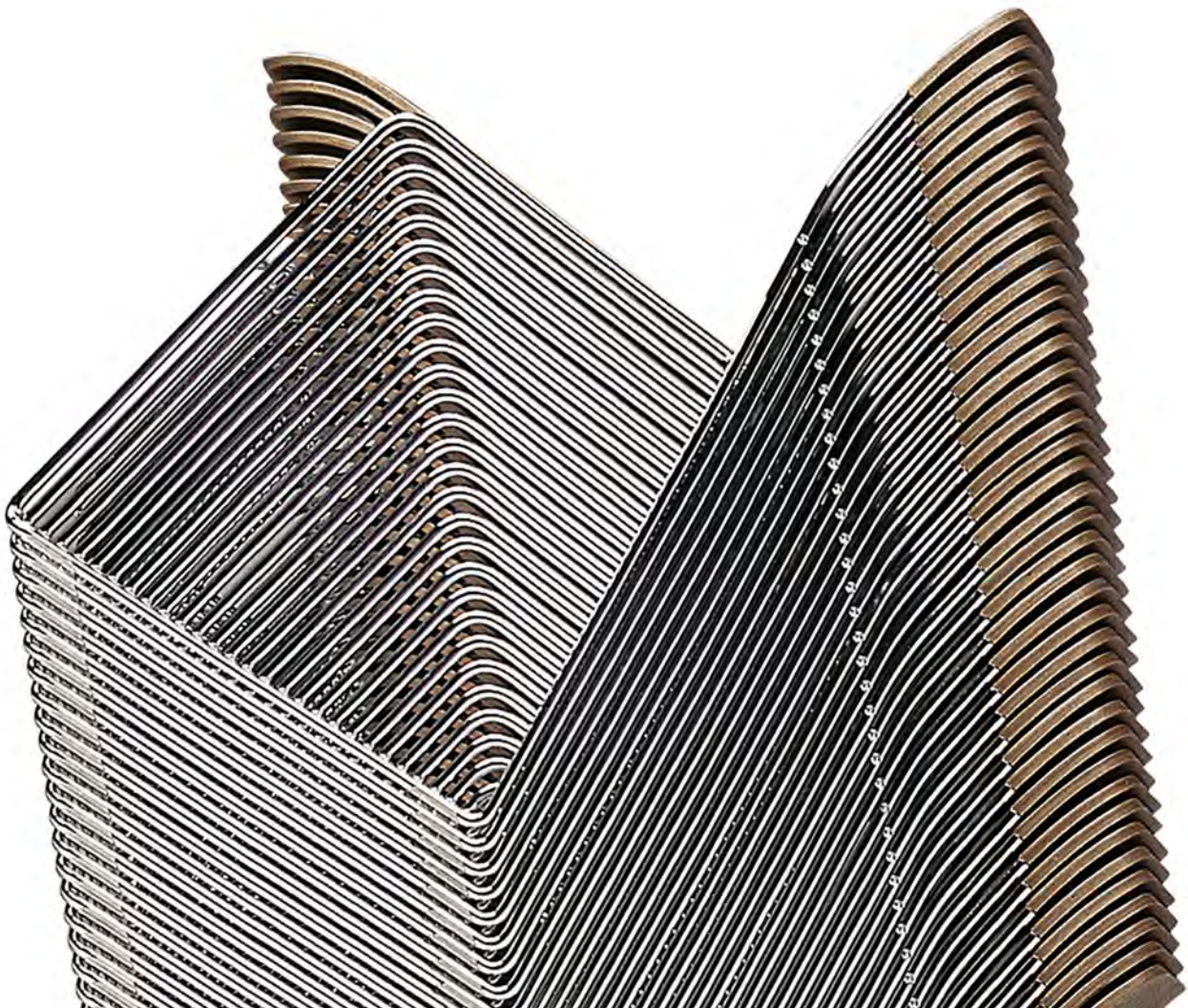
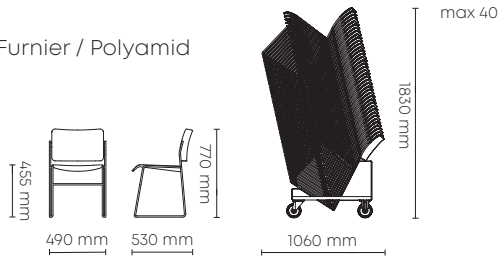



40/4 Furnierstühle ohne Armlehne
+ Tempést Tische
KASARMIKATU 21 - PIHKA KASARMI
LUNCH RESTAURANT
Helsinki, Finnland



40/4
David Rowland





40/4 Furnierstühle ohne Armlehne
mit individuell eingraviertem Monogramm
CHAPELLE DES JÉSUITES
Saint-Omer, Frankreich

Individuell eingraviertes Monogramm





40/4
David Rowland







40/4
David Rowland

40/4 Stuhl mit Armlehne

Furnier / Polyamid / Polster / Outdoor

Polster

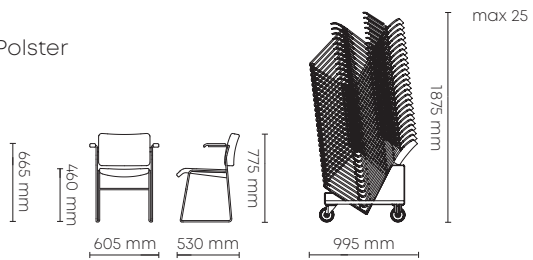







40/4 gepolsterte Stühle mit Armlehne
UN CITY
Kopenhagen, Dänemark

Foto: Adam Mørk - 3XN



40/4
David Rowland



40/4 gepolsterte Stühle mit Armlehne
KAVA ANTWERPEN
Antwerpen, Belgien





40/4 Verbindung

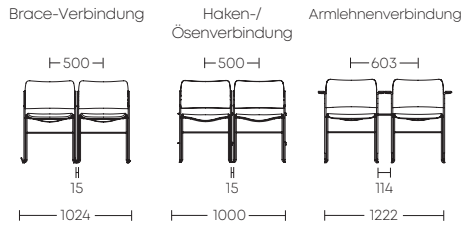

Brace-Verbindung



Haken-/Ösenverbindung

Armlehnenverbindung



Verbindung





40/4
David Rowland



40/4 gepolsterte Stühle mit Armlehne
DÄNISCHE UNTERNEHMENSREFERENZ
Nordborg, Dänemark





40/4
David Rowland

40/4 Schreibstütze

Mit oder ohne Becherhalter
Stuhl mit Armlehne

Stuhl

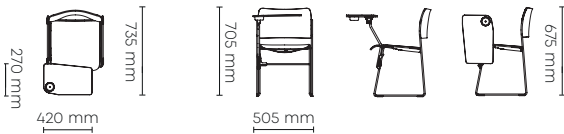

Stuhl mit Armlehne

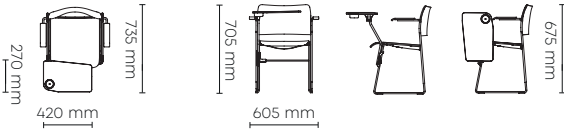





40/4
David Rowland

40/4 Drehstuhl

Furnier / Polyamid / Polster

Stuhl - Furnier / Polyamid

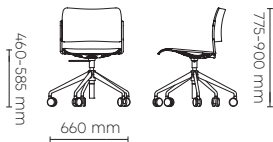

Stuhl mit Armlehne - Furnier / Polyamid

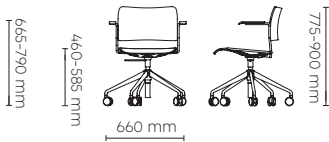



40/4 Drehstuhl mit Armlehnen
+ Simpla Tische
TREFOR
Kolding, Dänemark





40/4
David Rowland





40/4 Auditorium

Furnier / Polyamid / Polster

40/4 gepolsterte Auditorium-Stühle
mit Schreibplatten

UCC CAMPUS CARLSBERG
Kopenhagen, Dänemark

Foto: Paustian



40/4 Stuhl Xtra

Furnier / Polster

Furnier

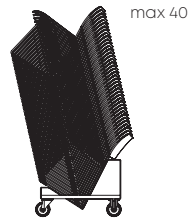
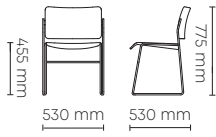

XTRA ZUM GERNHABEN

40/4 xtra ist eine etwas größere Version des ursprünglichen 40/4 Stuhls. Die Sitzfläche ist breiter, die Rückenlehne ist höher, aber der tadellose Komfort dieses Klassikers bleibt erhalten.



40/4 Stuhl Xtra



40/4 Stuhl in Standardgröße



40/4 Lounge Stuhl

Furnier / Polster

Furnier

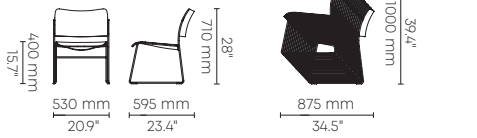



40/4
David Rowland

40/4 Barhocker

Polster / Polyamid / Polster / Outdoor

Polster / Polyamid

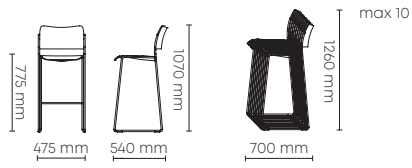

Tresen

Furnier / Polyamid

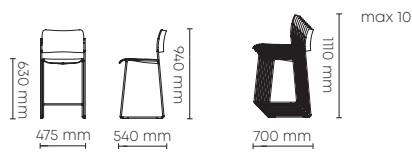

40/4
David Rowland



40/4 gepolsterte Barhocker
DÄNISCHE UNTERNEHMENSREFERENZ
Nordborg, Dänemark



40/4
David Rowland

40/4 mit Holzrahmen

Furnier / Sitz gepolstert

Furnier

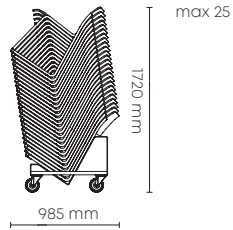
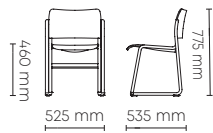

Bodenverbindung







40/4 gepolsterte Stühle ohne Armlehne + Tutor Tische
ESSEC BUSINESS SCHOOL
Cergy-Pontoise, Frankreich





40/4 Furnierstühle ohne Armlehne
SILVER SPRING CIVIC CENTER
Silver Spring, Vereinigte Staaten von Amerika



^ 40/4 Polyamidstühle ohne Armlehne
THE SIBYL CENTRE AT THE WOMEN'S COLLEGE,
UNIVERSITY OF SYDNEY
Sydney, Australia

∨ 40/4 Furnierstühle
ohne Armlehne
ESCUELAS PÍAS
Madrid, Spain



40/4
David Rowland



Photo: Carlos Chavarria



Foto: Fris & Moltke

^ 40/4 Balkensitz
ECODROOM
Geel, Belgien

40/4 halb gepolsterte Stühle ohne Armlehne v
IKAST GYMNASIUM
Ikast, Dänemark



40/4 Furnierstühle ohne Armlehne
AIRBNB INC.
San Francisco, Vereinigte Staaten von Amerika

Nachhaltigkeit bewegen

Bei HOWE glauben wir, gutes Design ist Design, das bewegt. Genauso glauben wir, dass gutes Design zu einer nachhaltigeren Zukunft beitragen muss. Denn unsere Welt braucht das jetzt mehr denn je.

Egal, welchen Umfang oder welche Anforderungen Ihr Projekt hat und wie Sie Ihre Ideen erarbeiten möchten – wir bieten Ihnen weiterhin den höchsten nachhaltigen Wert.

Wir verwenden umweltfreundliches Chrom III anstelle von herkömmlichem Chrom IV. Wir vermeiden alle giftigen Chemikalien und fügen Kunststoffkennzeichnungen bei, um den Recyclingwert zu maximieren. Wir verfügen über einen umfassenden Umweltleitfaden und Zertifizierungen - ISO 9001, ISO 14001, FSC und mehr -, um unser Engagement zu belegen. Umweltverantwortung vorweisen.

Das ist unser Schritt. Damit stellen wir sicher, dass jedes Design von HOWE einen echten Wert liefert, egal ob es sich um Originalität, Funktionalität oder unverzichtbare Nachhaltigkeit handelt. Denn es hat nie mehr Sinn gemacht.

Nachhaltigkeit bewegen



The mark of
responsible forestry



Suffolk One Fallstudie

Suffolk One ist eine erstklassige Bildungseinrichtung für 2000 Schüler im Alter 16 bis 19 Jahren. Das Ziel bestand in der Entwicklung eines integrativen und inspirierenden Learning Centers im Herzen einer kooperativen Lern-Community, wo alle Talente und Leistungen geschätzt sind. Das innovative Design wirkt wie ein Spiegel für den neuen Ansatz im Bereich Bildung.



40/4 Stühle + Tempest Tische
SUFFOLK ONE
Ipswich, Vereinigtes Königreich

40/4

VON DAVID ROWLAND

Bei der Bestuhlung stand die Robustheit der Stühle im Vordergrund. Denn in einer Schulumgebung werden Stühle häufig und unsanft gebraucht. Bei Suffolk One wählte man den 40/4 Stuhl aufgrund seiner Haltbarkeit und seines schlichten und eleganten Designs.







Monash University Fallstudie

Die Universität Monash bietet 25.000 Studenten eine neue Bildungsumgebung mit 65 Räumlichkeiten für formelles und informelles Lernen. Damit setzt die Universität ein neues Konzept mit dem Namen „Education Innovation“ (Bildungsinnovation) um, das einen zeitgemäßerer Lernansatz unterstützen soll. Dabei liegt der Fokus sowohl auf dem Lernen vor und nach der Lehrveranstaltung als auch auf dem traditionellen Unterricht.



40/4 Stühle + SixE Stühle
MONASH UNIVERSITY
Melbourne, Australia
Foto: Jesse Hisco Photography





ARBEITSPLÄTZE UND RÜCKZUGSMÖGLICHKEITEN

Die Architekten haben eine Vielzahl von Arbeitsplätzen und Rückzugsmöglichkeiten entworfen. Viele dieser Bereiche wurden mit Sitzmöbeln von HOWE ausgestattet. Auf dem Clayton-Campus lassen sich Exemplare der beiden Stuhlfamilien 40/4 und SixE von HOWE finden – u. a. in Besprechungsräumen, Kantinen und Lernbereichen.

”

Das Lernen vor und nach der Lehrveranstaltung ist selbstgesteuert und findet idealerweise auf dem Campus der Universität statt, wobei die Studenten voneinander lernen. Es ist ein Lernprozess, der einen informellen Rahmen braucht.

Meaghan Dwyer
Leitende Architektin bei
John Wardle Architects



Sakraler Raum

Die Kathedrale von Salisbury im Vereinigten Königreich ist ein wunderschönes, historisches Gebäude und eine Sehenswürdigkeit von Weltrang. Da in der Kathedrale viele verschiedene Veranstaltungen stattfinden, müssen die Stühle oft bewegt, entfernt und gestapelt werden. Das Design der Möbel muss jedoch die würdige Umgebung der Kathedrale respektieren. Der 40/4 Stuhl wurde wegen seiner bewährten Haltbarkeit und seines schlichten Designs ausgewählt.

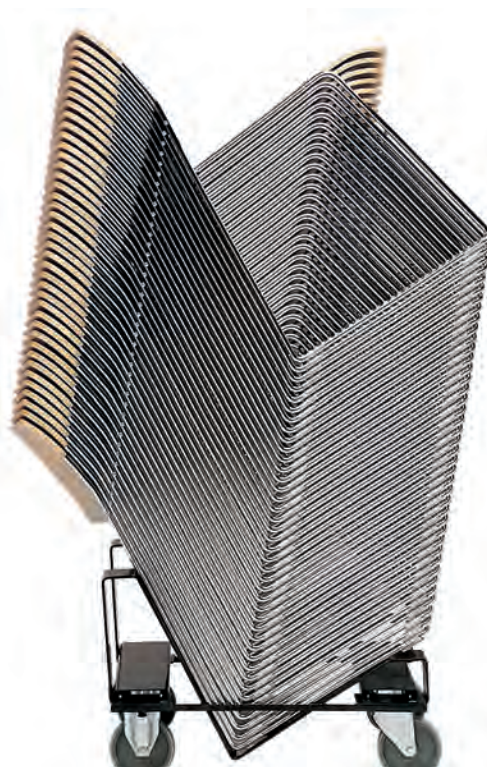





→ [HOWE.COM](https://www.howe.com)

01.2025

Copyright HOWE a/s, Danmark,
Der Inhalt unterliegt laufenden Änderungen und Anpassungen der Produkte